

CM 70,75,701,702,711,712,760,761,762

Instruktionsbok

(för snabb programmering se sista sidan)



SEQ int. AB
Tel: 08-6531794
www.olympia.st





Användning

Detta kassaregister är endast avsett för inomhusbruk i torra utrymmen.

All annan användning är att betrakta som högst olämplig samt kan äventyra garantin.

Om du arbetar med vätskor eller matservering el dyl. så rekommenderas användning av tangentbordsskydd.

Generell information / Säkerhets föreskrifter

- Försäkra dig om att eluttaget du tänker ansluta kassaregistret till överensstämmer med spännings specifikationen som är angivet på baksidan av kassaregistret.
- Detta kassaregister är sofistikerad hårdvara. Försök aldrig reparera den på egen hand. Om reparation blir nödvändig, vargod kontakta ett auktoriserat Olympia service center eller inköpsstället.
- För aldrig in metallföremål, som skruvmejslar el liknande i kassaregistret, detta kan skada maskinen alvarligt och du kan utsättas för risken av en elektrisk stöt.
- Stäng alltid av kassaregistret när det inte används.
- Rengör kassaregistret från eventuellt damm försiktigt med en torr trasa. Använd aldrig rengöringsmedel som thinner, sprit etc., för att rengöra kassaregistret.
- För att koppla ur kassaregistret, dra ur strömkabeln från uttaget i väggen.
- Utsätt aldrig kassaregistret för extrema temperaturer.

Transport spärrar

Innan kassaregistret kan användas, ta bort eventuella spärrar som är installerade och spara dem för framtida bruk.

Viktig transport information: I händelse av transportskada måste maskinen återlämnas i original förpackningen tillsammans med samtliga tillbehör och medföljande litteratur.

Anslutning till elnätet

Innan du ansluter kassaregistret till elnätet, försäkra dig om att volt och frekvens värdena stämmer överens med värdena angivna på kassaregistret.

Säkerhetsråd: Eluttaget bör finnas nära kassaregistret och vara lätt åtkomligt för att urkoppling skall kunna ske snabbt vid ett nödläge.

Observera: All data finns kvar i kassaregistret om strömmen bryts tack vare backup batterierna som kan hålla kvar minnet i upptill 2 månader. Batterierna bör bytas varje år och när detta görs måste kassaregistret vara anslutet till elnätet för att all programmering inte ska gå förlorad.

Skrivar mekanismen

Observera: För att garantera lång, problemfri drift, observera följande information:

- Aldrig
 - skriv utan papper installerat!
 - dra i pappret när skrivaren arbetar!
 - använda papper av dålig kvalitet!
 - återanvända kvittorullar eller färgrullar som redan har används!
 - försöka rengöra skrivaren med hjälp av hårda föremål eller tvinga fram skrivaren för hand!
- Var uppmärksam på markeringen i slutet av kvittorullen.
Byt kvittorulle omedelbart.
- Serva skrivarmekansimen regelbundet på ett auktoriserat service ställe.

Installation av kvittorulle

Ta bort locket över skrivaren sätt i en 57 mm bred och max. 70 mm diameters kvittorulle. använd aldrig papper av Återvinnings typ då detta skadar skrivaren och den slits fortare. Förbered rullen för montering. Mata in änden av kvittorullen, som har klippts av rakt, i skrivarmekanismen och tryck på **FEED** tangenten tills ungefär. 10cm av den har gått igenom. Beroende på användning (registrering eller journal), trä pappers änden genom öppningen på skrivar locket och riv av pappret mot den taggade kanten. om journal läge skall användas istället för vanlig registrering montera den medföljande journal spolen och rulla upp pappret där istället för att trä ut det genom locket.

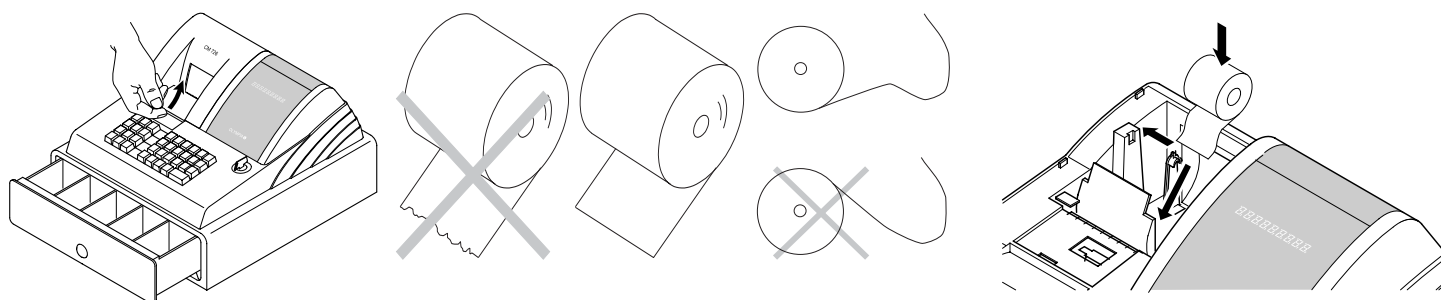

Journal spolen

Journal spolen skall användas endast om maskinen inte ska användas i normalt registrerings läge med kundkvitto. Ändra system inställning nr. 18 till 1. om journal läge ska användas

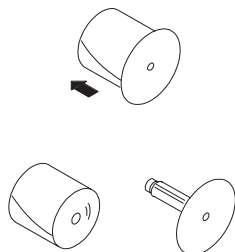

1. Ta bort locket över skrivaren
2. Lyft bort spolen.
3. Trä in änden av kvitto rullen i skåran på spolen.
4. Montera spolen i fästena avsedda för den.
5. För att ta bort journalremsan lyft upp spolen och dra av pappret.
6. Montera tillbaka spolen.
7. Sätt tillbaka locket över skrivaren

Montera batterierna (gäller ej CM-75,760,761 & 762 som har inbyggt batteri)

Obs!: Installera batterierna för att din programmering ska kunna sparas i kassaregistret.

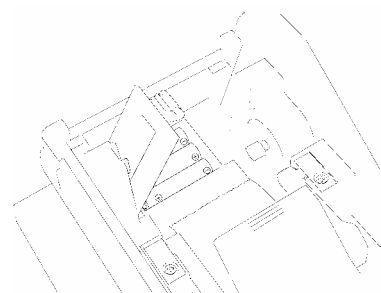

1. Ta bort locket över skrivaren
2. Öppna locket för batterierna vid pappersfacket
3. Installera 3st AA rund stavs batterier.
Viktigt: var uppmärksam på vilket håll batterierna ska monteras.
(se botten på batteri facket).
4. Sätt tillbaka batteri locket.
5. Sätt tillbaka locket över skrivaren
6. Byt batterierna varje år, Obs! med strömkabeln ansluten till elnätet.

Byte av färgrulle

Obs! använd endast original färgrulle (typ 744). CM-75 använder färgulle typ IR-30

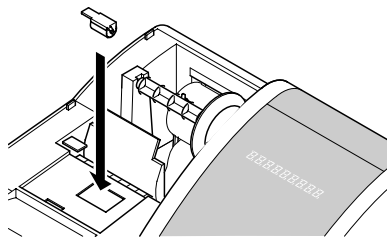

1. Öppna locket för kvittorullen.
2. Lyft ut färgrollen med hjälp av handtaget (vänster).
3. Montera det nya färgrollen enligt guiden.
4. Stäng locket.

Kontroll lås (nyckellägena kan vara placerade olika beroende på modell)

Nyckeln måste vara placerad i position **REG** vid normal registrering.



Off (av)

Registration
(normal registrering)X-rapport (utan
minnes tömning)Z-rapport (med
minnes tömning)

Programmering



Miniräknare

Obs!: Data kan gå förlorad ur kassaregistret i Z och PRG Lägena.
Använd endast dessa lägen när du känner dig säker på vad du gör.

Tangentbord

FEED	VOID /EC	7	8	9	PLU	X / TIME	Clerk/ Receipt ON/OFF	RECEIPT ISSUE
RA	REF/-	4	5	6	4	8	FC	#/NS
PO	-%	1	2	3	3	7	CHECK	CARD
C		0	00	.	(x) 2	(÷) 6	SUB TOTAL	
					(+) 1	(-) 5	CASH TOTAL =	

Miniräknare (endast CM-70,701,702,711,712)



När nyckeln är i CAL läget, arbetar kassaregistret som en miniräknare utan utskrift.

Varugrups tangenterna 1, 2, 5 and 6 och Cash tangenten används för att kontrollera kaklyatorn:

+	Addera med	(+) 1
x	Multiplicera med	(x) 2
-	Subtrahera med	(-) 5
÷	Dividera med	(÷) 6
=	Likamed	CASH TOTAL =



Skriva ut system inställningarna

System inställningar, rabatter, utländsk valuta och även Z-rapport och kassör koder skrivs ut.



Vrid nyckeln till PRG

Tryck **9** 6 gånger

Bekräfta med **CASH TOTAL =**

slå in

9 9 9 9 9 9

Display

9999.99

Bekräfta med

CASH TOTAL =

Programmera datum



Vrid nyckeln till PRG

Skriv datumet med 6 siffror (DDMMÅÅ)

Bekräfta med **#/NS**

Exempel: 1 January 2006

slå in

0 1 0 1 0 6

Display

0 1 0 1 0 6

Bekräfta med

#/NS

Programmera tid



Vrid nyckeln till PRG

Enter the time as 4 digits (hhmm)

Bekräfta med **X / TIME**

Exempel: 9:30

slå in

0 9 3 0

Display

9.30

Bekräfta med

X / TIME

Programmera moms

Upptill 4 momssatser kan programmeras.



Vrid nyckeln till PRG

slå in moms nummer (1,2,3 el. 4; beroende på vilken som ska ställas in.)

Bekräfta med **SUB TOTAL**

Slå in momssats (x 1000)

Bekräfta med **CASH TOTAL =**

Exempel: 16% som momssats 1

slå in

1

Display

0.01

Bekräfta med

SUB TOTAL

1 6 0 0 0

160.00

CASH TOTAL =

Exempel: 7% som momssats 2



Vrid nyckeln till PRG

Tryck 2 (för momssats 2)

Bekräfta med **SUB TOTAL**

Slå in momssats (x 1000)

Bekräfta med **CASH TOTAL =**

slå in

2

Display

0.02

Bekräfta med

SUB TOTAL

7 0 0 0

70.00

CASH TOTAL =



Programmera varugrupper (VGR)

Exempel 1: VGR1 ska vara en normal varugrupp med momsstats 1 (16%) och inget fast pris.



Steg 1: Ange status

Vrid nyckeln till PRG

Slå in status S1 och S2 som 3 siffror

slå in
0 0 1

Display

0.01

Bekräfta med

CHECK

Slå in fast pris eller 0

0 0 0

0.00

(+) 1

Spara inställningarna för VGR1 genom att trycka (+) 1

Status S1: 0 = normal varugrupp, 1 = singel inslags varugrupp

Status S2: 00 = ingen moms, 01 = momsstats 1, 02 = momsstats 2, 03 = momsstats 3, 04 = momsstats 4
(För information om momssatser, se avsnittet "Programmera momssatser")

000 = VGR opererar utan ett fast pris (öppet pris), alternativt: Ange ett fast pris

Exempel 2: VGR2 ska vara en normal varugrupp med momssats 2 (7%) och inget fast pris.



Steg 2: Ange status

Vrid nyckeln till PRG

Slå in status S1 och S2 som 3 siffror

slå in
0 0 2

Display

0.02

Bekräfta med

CHECK

Slå in fast pris eller 0

0 0 0

0.00

(x) 2

Spara inställningarna för VGR2 genom att trycka (x) 2



Steg 3: Utskrift

För att skriva ut en lista på alla programmerade varugrupper

slå in
8 8 8 8 8 8

Display

8888.88

Bekräfta med

CASH
TOTAL =

Tryck 8 6 gånger

och avsluta med CASH
TOTAL =

Programmera Artiklar (PLU)

PLU:erna programmeras i 2 steg:

1. Ange pris och varugrups tillhörighet för alla PLU:er.
2. Ange status för PLU och varugrups tillhörighet för alla PLU:er.
(Inte nödvändigt om PLU:n opererar med ett fast pris)



Example: PLU12 for 2.50 EUR belongs to department 1.

**1. PLU pris och länkning:**

Vrid nyckeln till PRG

Tryck

Tryck in PLU numret som ska ändras,

Bekräfta med .

Slå nu in priset på PLU:n och tryck på den varugrupp PLU:n ska tillhöra.

ex. tryck .

Nästa PLU visas automatisk i displayen. Fortsätt på samma sätt.

Avsluta genom att trycka

slå in

□

Display

P001 0.00

P12 0.12

2.50

P13 0.00

Bekräfta med

**2. PLU status:****OBS! Detta steg är endast nödvändigt för PLU:er med öppet pris.**

Status 0 = fast pris

Status 1 = öppet pris

Vrid nyckeln till PRG

Tryck

Tryck in PLU nr. som ska programmeras och bekräfta med

.

Tryck in PLU status, tryck på den varugrupp PLU:n ska tillhöra (VGR1)

Nästa PLU visas automatiskt i displayen. Fortsätt på samma sätt.

Avsluta genom att trycka

slå in

□

Display

P001 0.00

P12 0.12

0.01

P13 0.00

Bekräfta med

En lista på alla programmerade PLU:er kan skrivas ut.



Vrid nyckeln till PRG

Skriv ut genom att trycka

Bekräfta med

Programmera utländska valutor.

Uptill 4 st valutor kan programmeras.

Följande information måste anges i programmerings processen:

- Utländsk valuta i.d nummer: 1,2,3 or 4.
- Decimal placering för växelkursen (EXP): 0 till 8 decimaler kan ställas in.
- Decimal placering för den utländska valutan (D.P.): 0 till 3 decimaler kan ställas in.
- Växelkurs (KURS): 6-siffrors inslag från 000001 till 999999.

Siffrorna för den här inställningen anges på följande sätt i programmerings syfte:

Slå in <valuta nummer> och tryck på **FC**.

Följande siffror trycks sedan in i en följd utan mellanrum eller andra tecken:

<Siffra för EXP> <Siffra för D.P.> <Siffror för KURS> Inställningen sparas genom att trycka på **CASH TOTAL =** tangenten.

Exempel: EURO till US Dollars (1 USD = 0.76494 EURO) som valuta nr. 1



Vrid nyckeln till PRG
Utländsk valuta 1 = 1
EXP = 5
D.P. = 2
KURS = 076494

slå in

1

Display

0.01

Bekräfta med

FC

5 2 0 7 6 4 9 4

520764.94

CASH TOTAL =

Programmera system inställningar

Grundprogrammeringen i kassaregistret lagras i system inställningarna.



Vrid nyckeln till PRG
System inställningarna
anges med 2 el. 3 siffror
Inställningen bekräftas med
RA.

Exempel: Ändra tidsvisning till 24-timmars format.

slå in

4 0

Display

40

Bekräfta med

RA

OBS! Standard inställningar visas i fet stil.

System inst. nr	Status no.	Setting
1	0	Decimal placering: 0 (ingen decimal)
	1	Decimal placering 0.0
	2	Decimal placering: 0.00
	3	Decimal placering: 0.000
2		(reserverad)
3	1	Netto pris (utan moms)
	2	Brutto pris (med moms)
4	0	Tid: 24-timmars format
	1	Tid: 12-timmars format
5	0	Skriv totalt moms belopp: ingen utskrift
	1	Skriv totalt moms belopp: utskrift
6	0	Print taxable amount for each tax rate: No print
	1	Print taxable amount for each tax rate: Print
7	0	Datum format: Månad-Dag-År
	1	Datum format: Dag-Månad-År
8	0	Kassör system inte aktiverat
	1	Kassör system aktiverat
9	0	Kassör login inte aktivt efter varje transaktion
	1	Kassör login aktivt efter varje transaktion
10	0	Skriv extra rad "Net total": Ingen utskrift
	1	Skriv extra rad "Net total": Utskrift

- Fortsätter på nästa sida -



- Fortsättning -

OBS!: Standard inställningar visas i fet stil.

System option no.	Status no.	Setting
11	0	Skriv inte ut noll poster på Z-rapport
	1	Skriv ut noll poster på Z-rapport
12	0	Noll pris på PLU eller varugrupp ej tillåtet
	1	Noll pris på PLU eller varugrupp tillåtet (standard)
13	0	Ingen Europeisk avrundning (öres avrundning)
	1	Avrundning: Schweiz
	2	Avrundning: Sverige
	3	Avrundning: Danmark
14	0	Extra kvitto tillåtet
	1	Extra kvitto ej tillåtet
15	0	Z1 och Z2 nummer nollställs ej efter Z-finans rapport utskrift
	1	Z1 och Z2 nummer nollställs efter Z-finans rapport utskrift
16	0	Grand Total nollställs ej efter Z1 finans rapport utskrift
	1	Grand Total nollställs efter Z1 finans rapport utskrift
17	0	Grand Total skrivs inte på finans rapport
	1	Grand Total skrivs på finans rapport
18	0	Miniräkneläge
	1	Journalläge
19	0	Standard valuta är den lokala valutan (belopp ÷ konversations faktor)
	1	Standard valuta är en utländsk valuta (belopp ÷ konversations faktor)
20	0	Returer skrivs ut på finans rapporten
	1	Returer skrivs inte ut på finans rapporten

System inställningarna kan skrivas ut.

**Skriv ut system inställningar:**

Vrid nyckel till PRG

slå in

Display

Bekräfta med

Tryck **9** 6 gånger, avsluta med
att trycka **CASH TOTAL =**.**9 9 9 9 9 9**

9999.99

CASH TOTAL =

Häva fel

Felaktiga inslag och fel status (ljud signal) kan hävas genom att trycka på **C**.

Registrering av köp till varugrupper (normal försäljning i Reg läge)

Skriv pris utan decimal punkt (max. 7 siffror).

Pris	Varugrupp
PPPPPP	(+) 1

Eller: **om samma varugrupp ska registreras flera gånger:**

Antal varor	Pris	varugrupp
NN	X / TIME	(+) 1
	PPPPPP	

Summan av NN x PPPPPP är begränsad till max kapaciteten i kassaregistret.

Registrering av Artiklar (PLU)

Slå in PLU nummer (max. 3 siffror)

PLU nummer
E.x.

Eller: **om samma PLU ska registreras flera gånger:**

Antal PLU:er
NN E.x.

Summan av NN x PLU är begränsad till max kapaciteten i kassaregistret.

Eller: **När en PLU som programmerats med öppet pris ska användas:**

PLU nr. slå in pris

Eller: **När en varugrupp eller PLU ska vara ett minus inslag:**

slå in pris Varugrupp eller E.x.

Avsluta försäljningen

När alla PLU:er och varugrupper har registrerats tryck tangenten för att visa total summan av försäljningen.

Ange mottaget belopp utan decimal punkt och avsluta försäljningen genom att trycka på .

Att betala Skriv ut kvitto
PPPPPP

Betalning med utländsk valuta

När alla varor registrerats, tryck på tangenten för att visa det totala försäljnings beloppet.

Slå in utländsk valuta id nummer och tryck på . Den totala summan visas i vald valuta. efter att trycka på

igen, visas den lokala valutan. Ange mottaget belopp i den lokala eller utländska valutan och avsluta

försäljningen genom att trycka på .

Exempel: En kund betalar ett köp på totalt 15.- EUR med 20 US Dollars.



Vrid nyckeln till REG

Efter att transaktionen har registrerats, tryck subtotal.

Ange utländsk valuta id nummer (i det här fallet: US-Dollar = utländsk valuta id nummer 1) och bekräfta.

Ange mottaget belopp i det utländska valuta läget och avsluta transaktionen.

När växel beloppet visas, tryck på för att konvertera summan till lokal valuta.

slå in	Display	Bekräfta med
<input type="text" value="SUB TOTAL"/>	15.00	
<input type="text" value="1"/>	1	<input type="text" value="FC"/>
<input type="text" value="2"/> <input type="text" value="0"/> <input type="text" value="0"/> <input type="text" value="0"/>	19.61	
	20.00	<input type="text" value="CASH TOTAL ="/>
	0.39	
<input type="text" value="FC"/>	0.30	

Exempel: Kunden får antingen tillbaka 30 Euro Cents el. 39 US Cents i växel.

Felslag korrigeringar och fel återhämtning

Felslag kan rättas till direkt efter inslaget gjorts eller senare i transaktionen.

Fel korrigering (direkt): Den senast inslagna varan under en registrering kan korrigeras direkt.



Korrigeringen är slutförd

Void (designated correction): Fel belopp, PLU priser och varugrups priser i en transaktion inslagna tidigare kan korrigeras under registreringen.

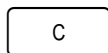

Void funktionen aktiveras



Tryck

Ange samma vara eller belopp till varugruppen igen.
(avsluta registreringen.)

Returer/Återköp: Registrering via belopp, PLU nummer eller varugrups priser som redan har blivit avslutade tidigare kan bli återhämtade.



Retur funktionen är aktiverad - slå in registreringen som ska återhämtas

Avsluta med

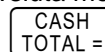

Andra funktioner



Kassa lådan öppnas



För utbetalningar, ange belopp och tryck på denna tangent.



För inbetalningar, ange belopp och tryck på denna tangent.



Efter en registrering eller efter tryck på subtotal, kan en rabatt procent anges.

Exempel: inslag för 5%:

Tränings läge



Starta Tränings Läge:

Vrid nyckeln till PRG

Slå in

Display

Bekräfta med

Tryck 6 gånger, avsluta med att trycka på .

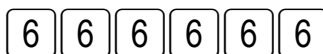

6666.66

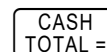

För att registrera i träningsläge:

Vrid nyckeln till REG

För att indikera att träningsläget är aktivt, visas en punkt på den 6:e positionen i displayen.

OBS! Inga rapporter kan skrivas ut i träningsläget.



Avsluta träningsläge:

Vrid nyckeln till PRG

slå in

Display

Bekräfta med

Tryck 6 gånger, avsluta med att trycka på .



5555.55





Skriva ut rapporter



X-rapporter: utan minnes tömmning. **Z-rapporter:** med minnes tömmning.

Vrid nyckeln till X (för att skriva ut X-rapporter) eller Z (för att skriva ut Z-rapporter).

Rapport typ:

Starta utskrift med



Dag X och Z finans rapport

CASH
TOTAL =

Dag X och Z PLU rapport

PLU

X och Z kassör rapport

Clerk/
Receipt
ON/OFF

Månads X2 och Z2 finans rapport

9

9

CASH
TOTAL =

X och Z tränings rapport

8

8

CASH
TOTAL =

Exempel utskrift: dag Z1 finans rapport

13 - 12 - 2004	
002 1Z	
003--	
1 350.00 1TX	
001--	
2 100.00 2TX	
450.00 ST	
41.37 1TX	
258.63 -TX	
6.54 2TX	
93.46 -TX	
47.91 #TX	
-50.00 -%	
400.00 ST	
352.09 #ST	
-50.00 --	
004	
300.00 CA-	
001	
100.00 CH	
001	
20.00 RA	
001	
-20.00 PO	
..51.13 1@	
002 ##	
300.00 #CA	
400.00	
13-45 009	

Datum

Z1 räknare (3-siffror)

Antal registreringar i varugrupp 1

Försäljning för varugrupp 1

Antal registreringar i varugrupp 2

Försäljning varugrupp 2

Försäljning alla varugrupper

Total moms 1

Net total utan moms 1

Total moms 2

Net total utan moms 2

Total moms

Total procent rabatt

Total försäljning (minus avdrag)

Net total (minus moms)

Minus och returer

Antal kontant försäljningar

Totalt kontant försäljning

Antal kort köp

Totalt kort försäljning

Antal inbetalningar

Totalt inbetalt

Antal utbetalningar

Totalt utbetalt

Totalt utländsk valuta

Antal lådöppningar (NS#)

Kontant i låda

Grand Total

(Totalt av både kort och kontant)

Tid och kvitto nr.

Nollställningar: Nollställ Grand Total och Z-Räknare



Starta Träningsläge:

Vrid nyckel PRG

Tryck på **2** och **0** tangenterna.

Avsluta med att trycka **RA**.

slå in

2 0

Display

20

Bekräfta med

RA

Följ nedanstående beskrivning för att återställa kassaregistret till fabriksläge och ta bort all programmering:

1. Koppla ur kassaregistrets elkabel från elnätet.
2. Öppna batteri luckan och ta ur de tre AA batterierna.
3. Låt kassaregistret stå i minst 10 minuter utan ström; all data kommer att raderas.
4. Montera batterierna och återanslut kassaregistret till elnätet

Fel meddelande

Fel meddelanden visas i displayen när fel uppstår.

Fel meddelande	Orsak	Åtgärd
	Fel tangent nedtryckt.	Tryck C .
	Ett lösenord har programmerats för Z-rapporter.	Slå in 4-siffrigt lösenord, tryck CHECK .
	Ett lösenord har programmerats för kassörer.	Ange kassör nr. sen ange 3-siffrigt lösenord. Avsluta med att trycka på Clerk/Receipt ON/OFF .

Vad göra om kassaregistret inte skriver ut?

I händelse av att kassaregistret inte skriver ut kvitto el. rapport, kontrollera om någon special funktion aktiverats. Special funktioner visas med en punkt i displayen om de är aktiverade.

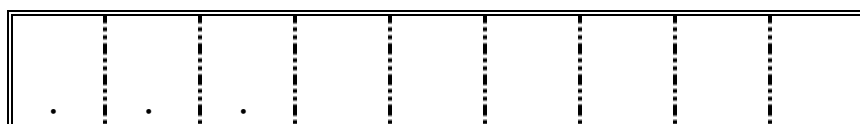

Kassaregistret är i tränings läge och inga rapporter kan skrivas ut.

Åtgärd: Avaktivera träningsläget. Vrid nyckel till PRG

och tryck **5** tangenten 6 gånger ,avsluta med att trycka **CASH TOTAL =**.

(läs mer i avsnittet "Tränings läge".)

Kvitto utskrift har avaktiverats. kvittot är avstängt ,
därför, skrivs inget kvitto ut.

Åtgärd: Tryck på **Clerk/Receipt ON/OFF** tangenten för att aktivera kvitto utskriften.

Kassaregistret är i miniräknar läge; Nyckeln står i läge CAL.

Det finns ingen utskrift i miniräknar läget. istället så är bara kalkulator tangenterna aktiva.

Åtgärd: Vrid nyckeln till REG.



Skrivar fel

I händelse av skrivare fel, stäng av kassaregistret omedelbart och koppla ur ström kabeln. Kontrollera om pappers rullen är korrekt monterad eller om ett främmande föremål syns vid skrivare mekanismen, Avlägsna det i så fall.

Varning: Avlägsna föremålet mycket försiktigt. använd inte en kniv, skruvmejsel eller liknande. Använd aldrig våld. Detta kan skada skrivare mekanismen allvarligt.

Starta kassaregistret igen och försök genomföra en registrering.
om felet kvarstår, kontakta ett service centre.

OLYMPIA CM-700 serien

Snabb programmering:

1. Anslut ström kabeln till ett 220 volts uttag
2. Montera Batterierna (ej CM-75,760,761,762)
sätt sedan i kvittorullen
3. Vrid nyckeln till **PRG-Läget**
4. Slå in: **51 – RA – 132 – RA – 171 – RA**
5. Slå in **tiden** & tryck på **x/time**
6. Slå in **datum (dag,månad,år)** & tryck på **#/NS**
7. moms: tryck **1 – SubTotal – 25000 – cash total**, och fortsätt sedan med **2 – SubTotal – 12000 - cash total** och så vidare
8. moms på vrg: **001 – check – 0 – varugrupp** (för moms 1 25%) för moms 2 tryck 002 i början, eller moms 3 tryck 003